

# Snit en smørekniv - eller en papirkniv

I kan vælge om I vil bruge grønt (frisk) træ som i beskrivelsen her.

Find tørre pinde fra skoven. Kontroller bare at de ikke er helt mørnet / rådne.

## Lidt om smøreknive

Du kan snitte din egen smørekniv eller du kan snitte knive med andre former. Her kan du se hvordan.

## Hvad skal du bruge

- 15-20 cm tyk og 20 cm lang stamme (lind, el eller asp er lette at snitte i)
- økse
- kæp til at slå på øksen med
- dolk
- blyant
- sandpapir

- madolie

## Sådan gør du

Først skal du flække et tyndt lagkagestykke ud af stammen. Det gør du ved at sætte øksen på træstykket midt i marven. Slå med kæppen på øksehovedet til stammen flækker.

Tegn smørekniven på lagkagestykket sådan at oversiden af kniven vender mod barkkanten.

Snit kniven fri med dolken. På tegningen herunder kan du se hvilken retning du skal snitte.

En papirkniv skal være tynd, lang og smal. Det er en sværere opgave.

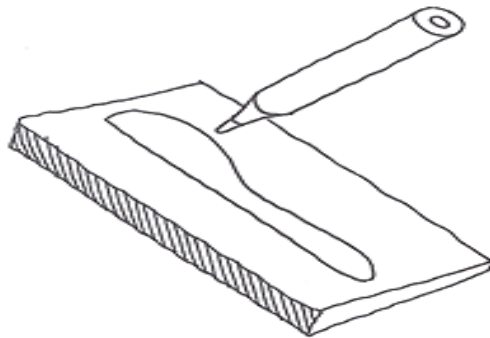

Tegn smøreknivens form op med barkkanten opad.

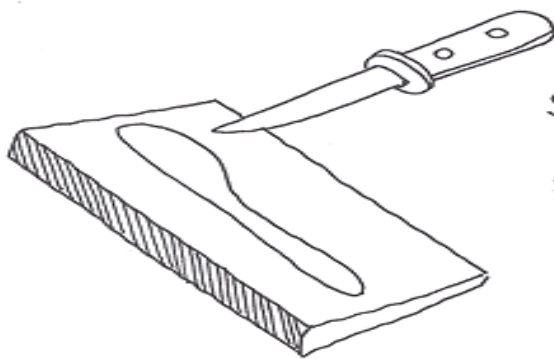

Snit kniven fri  
Følg træets fiberretning  
sådan at du skærer  
udefra og ind over  
årringe stregerne

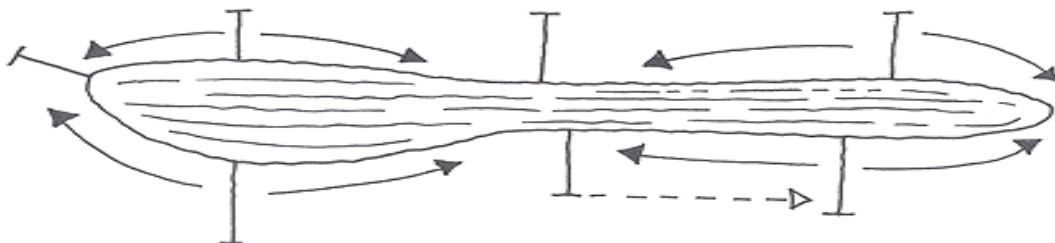

Puds smørekniven med sandpapir og læg den i en pose med madolie. Lad kniven ligge mindst 1 døgn.

PS Man kan også lave små knager - her er det bedst med stærkt træ f.eks. enebær, eg, elm eller lignende. Husk at pudse fint med sandpappir.

